

LOS DIOSES DE HOMERO

QUESTIONAR EL ANTROPOMORFISMO EN HOMERO Y MÁS ALLÁ

La acusación contra Homero por el antropomorfismo de sus dioses es tradicional, pero un análisis detallado de los textos muestra que se trata de una lectura en parte apresurada y reduccionista de los poemas. Por un lado, la forma humana no es más que una de las manifestaciones posibles de las potencias divinas y, por otro lado, el recurso a una apariencia humana se inscribe en una estrategia de representación de lo divino que conviene definir con precisión. Partiendo de los textos homéricos, pero extendiendo el análisis a otros autores y corpus (textuales e iconográficos), este taller se dedicará a comprender los recursos, los límites y los efectos del antropomorfismo, sus alternativas (terio-, poli- y diamorfismo, aniconismo, etc.), la manera en que se traduce en palabras, acciones, emociones, imágenes, en un marco individual o colectivo, sin olvidar las reacciones que suscita en las narraciones de la épica y la literatura posterior. Se tratará igualmente de analizar las críticas que desde la Antigüedad se han dirigido a los dioses de Homero, a fin de aprehender de una manera renovada los recursos, los límites, y los efectos a largo plazo del antropomorfismo divino como construcción.

LES DIEUX D'HOMÈRE

QUESTIONNER L'ANTHROPOMORPHISME CHEZ HOMÈRE ET AU-DELÀ

On a traditionnellement accusé Homère d'anthropomorphisme, mais une analyse serrée des textes montre qu'il s'agit là d'une lecture hâtive et réductrice des poèmes. D'une part, la forme humaine n'est qu'une des manifestations possibles des puissances divines et, d'autre part, à bien y regarder, le recours à une apparence humaine s'inscrit dans une stratégie de représentation du divin qu'il convient de cerner plus finement. En partant des textes homériques, mais en élargissant si besoin à d'autres auteurs ou corpus (textuels et iconographiques), on s'efforcera de comprendre les ressorts, les limites et les effets de l'anthropomorphisme, ses alternatives (thériomorphisme, poly- ou diamorphisme, aniconisme, etc.), la manière dont il se traduit en mots, en actions, en émotions, en images, dans un cadre individuel ou collectif, sans oublier les réactions qu'il suscite dans les récits épiques et au-delà. Il s'agira en effet d'interroger également les critiques que dès l'Antiquité ont été adressées aux dieux d'Homère, afin de saisir d'une manière renouvelée les ressorts, les limites, et les effets dans la longue durée, de cette véritable construction qu'est l'anthropomorphisme.



UNIVERSIDAD COMPLUTENSE
MADRID

CASA DE VELÁZQUEZ | ÉCOLE
DES HAUTES ÉTUDES
HISPANIQUES ET IBÉRIQUES



The Leverhulme Trust



▷ JORNADAS DE ESTUDIO INTERNACIONALES



LOS DIOSES DE HOMERO

QUESTIONAR EL ANTROPOMORFISMO EN HOMERO Y MÁS ALLÁ

LES DIEUX D'HOMÈRE

QUESTIONNER L'ANTHROPOMORPHISME CHEZ HOMÈRE
ET AU-DELÀ

12-13

DE SEPTIEMBRE DE 2016

CASA DE VELÁZQUEZ | MADRID



Tête colossale de Zeus d'époque hellénistique attribuée à Euclyde
(Musée national archéologique d'Athènes, inv. 3377)

▷ 9h30-13h

Apertura

Michel BERTRAND
Director de la Casa de Velázquez

SESIÓN I ASPECTS DE L'ANTHROPOMORPHISME : LANGUE, ETHOS, AGENCY

David BOUVIER
Université de Lausanne

Quand la langue et la grammaire obligent à penser les puissances divines comme des personnes (l'exemple de l'*Iliade* et de la langue homérique)

Contestación: Renaud GAGNÉ

Gabriella PIRONTI
Università degli Studi di Napoli Federico II

Questions homériques : des dieux personnels et de l'anthropomorphisme moral

Contestación: Miguel HERRERO DE JÁUREGUI

Maurizio BETTINI
Università degli Studi di Siena

Ad negotia humana compositi. L'agency umana degli antichi dèi

Contestación: Vinciane PIRENNE-DELFORGE

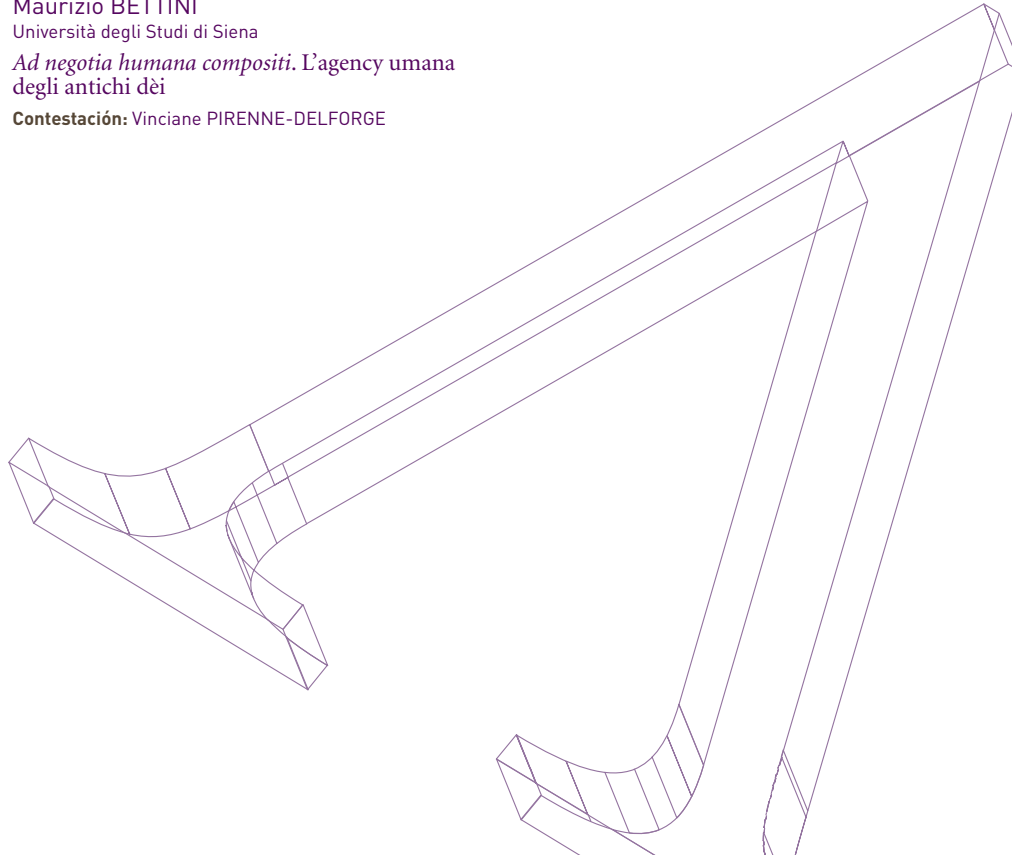

▷ 15h-18h

SESIÓN II IMAGES ET REPRÉSENTATIONS

Adeline GRAND-CLÉMENT
Université Toulouse - Jean Jaurès

« Il dit, et, de ses sourcils bleu sombre, le fils de Kronos acquiesça » : des dieux homériques aux statues de Phidias. Représentations épiques et stratégies iconographiques

Contestación: Gabriella PIRONTI

Hélène COLLARD
Université de Liège

Dieux au figuré. Formes, fonctions et effets de la représentation divine dans les images

Contestación: Adeline GRAND-CLÉMENT

Renaud GAGNÉ
University of Cambridge

Voyages d'Apollon

Contestación: Daniela BONANNO

▷ 10h-13h

SESIÓN III RÉCEPTIONS DE L'ANTHROPOMORPHISME

Daniela BONANNO
Università degli Studi di Palermo

(Dis-)abilità divine: Ate, le Litai e il figlio del Giuramento da Omero in poi

Contestación: David BOUVIER

Corinne BONNET
Université Toulouse - Jean Jaurès

« Toi aussi (= Zeus), de toute évidence, tu connais à fond les poèmes d'Homère et ceux d'Hésiode ; dis-moi donc si ce qu'ils chantent au sujet du Destin et des Moires est vrai » (Lucien, *Zeus confondu*, 1) : l'anthropomorphisme du Zeus d'Homère au miroir de Lucien

Contestación: Maurizio BETTINI

Miguel HERRERO DE JÁUREGUI
Universidad Complutense de Madrid

Xenophanes redivivus : l'anthropomorphisme d'Homère dans la littérature apologétique chrétienne

Contestación: Corinne BONNET

▷ 15h-18h

SESIÓN IV LIMITES DE L'ANTHROPOMORPHISME

Carmine PISANO
Università degli Studi di Napoli Federico II

Al di là dell'antropomorfismo: « icone *culturalmente* possibili » degli dèi nel mondo greco

Contestación: Hélène COLLARD

Vinciane PIRENNE-DELFORGE
Université de Liège

« Les dieux tels qu'on les a imaginés » : l'anthropomorphisme et l'énoncé explicite ou implicite de ses limites

Contestación: Carmine PISANO

Conclusiones

Coordinación:

Miguel HERRERO DE JÁUREGUI (Universidad Complutense de Madrid), Corinne BONNET (Université Toulouse - Jean Jaurès), Gabriella PIRONTI (Università degli Studi di Napoli Federico II)

Organización:

Universidad Complutense de Madrid (Departamento de Filología Griega y Lingüística Indoeuropea / Instituto Universitario de Ciencias de las Religiones), École des hautes études hispaniques et ibériques (Casa de Velázquez, Madrid)

Colaboración:

Leverhulme Trust (Royaume Uni), Université Toulouse - Jean Jaurès

Lugar de celebración:

CASA DE VELÁZQUEZ, MADRID

▷ Secretariado: Flora Lorente

E-mail: secehehi@casadevelazquez.org

Tel.: 0034 914 551 580