

CIRCULACIONES MUDÉJARES Y MORISCAS

REDES Y REPRESENTACIONES

Deconstruyendo la idea de un grupo mudéjar/morisco socialmente homogéneo, las investigaciones más recientes se han centrado en desarrollar estudios de casos concretos que puedan retratar con matices realidades variadas social y geográficamente.

Pero, la otra cara de la moneda ha sido, de hecho, una mayor fragmentación de la visión de las poblaciones musulmanas cuando, lejos de constituirse en islotes contrapuestos, esas distintas poblaciones mantuvieron vínculos entre ellas.

El objeto de este coloquio es, por lo tanto, enfocar mudéjares y moriscos por el prisma de sus circulaciones, intentando definir en torno de qué bienes se hacían, si estaban institucionalizadas o improvisadas y cuál era su frecuencia; para que, una vez aprehendidas esas circulaciones, podamos delimitar mejor redes de contacto y la parte real o imaginada de sus representaciones.

Por último, decir que al no limitar las circulaciones exclusivamente a la Península Ibérica y al invitar a participar a investigadores especialistas de varias procedencias, se procura sobre todo que en este coloquio internacional emerjan debates renovados dentro del campo del estudio de mudéjares y moriscos, porque todavía se ven desde una óptica en muchos casos reduccionista.

CIRCULATIONS MUDÉJARES ET MORISQUES

RÉSEAUX ET REPRÉSENTATIONS

Déconstruisant l'idée d'un groupe mudéjar/morisque socialement homogène, les recherches récentes se sont appliquées à développer des études de cas circonscrites pour dépeindre avec nuances des réalités variées socialement et géographiquement. Revers de la médaille, ces études fragmentaient de fait la vision des populations musulmanes, alors que loin d'être des îlots juxtaposés, ces différentes populations entretenaient des liens entre elles.

L'objet de ce colloque est donc d'envisager mudéjars et morisques par le prisme de leurs circulations en cherchant à définir autour de quels biens elles s'opéraient, si elles étaient institutionnalisées ou improvisées et quelle en était la fréquence ; pour qu'une fois ces circulations apprivoisées, on puisse mieux délimiter des réseaux de contact et la part véridique et fantasmée de leurs représentations.

Disons enfin, qu'en ne limitant pas les circulations à la seule péninsule Ibérique et en convoquant l'expertise de chercheurs d'horizons divers, on vise surtout à faire émerger lors de ce colloque international des débats renouvelés dans l'étude des mudéjars et des morisques, car la question souffre trop souvent encore d'une vision réductrice.

▷ COLOQUIO INTERNACIONAL



CIRCULACIONES MUDÉJARES Y MORISCAS

REDES Y REPRESENTACIONES

CIRCULATIONS MUDÉJARES ET MORISQUES

RÉSEAUX ET REPRÉSENTATIONS

9-10

DE OCTUBRE DE 2014
CASA DE VELÁZQUEZ | MADRID

Grifón mudéjar, siglo XIV. Artesonado mudéjar del Convento de Santa Clara (Salamanca).



Coordinación:

Ana ECHEVARRÍA (Universidad Nacional de Educación a Distancia),
Alice KADRI (Université de Nantes),
Yolanda MORENO (Universidad Nacional de Educación a Distancia)

Organización:

Universidad Nacional de Educación a Distancia, École des hautes études hispaniques et ibériques (Casa de Velázquez, Madrid)

Colaboración:

Proyecto I+D+i del Ministerio de Economía y Competitividad "Los mudéjares y moriscos de Castilla [siglos XI-XVII]" (HAR2011-24915)

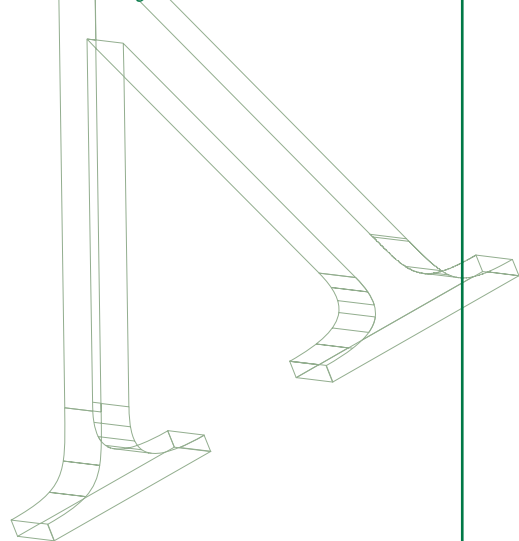

➤ **9h30-14h**

Apertura
Michel BERTRAND
Director de la Casa de Velázquez

Introducción
Ana ECHEVARRÍA ARSUAGA
Universidad Nacional de Educación a Distancia

Alice KADRI
Université de Nantes

y Yolanda MORENO MORENO
Universidad Nacional de Educación a Distancia

➤ **10h15-14h**

MUDÉJARES EN MOVIMIENTO...

Preside
Ana ECHEVARRÍA ARSUAGA
Universidad Nacional de Educación a Distancia

Jean-Pierre MOLÉNAT
UPR 841 (IRHT, Paris)

Les relations des musulmans de Castille et du Portugal avec ceux de la dār al-Islām (XIII^e-XV^e siècle)

Pablo ORTEGO RICO
Universidad Complutense de Madrid

Los mudéjares de Castilla y la migración hacia Granada y "allende" a fines de la Media (ca. 1450-1502): ¿superioridad del vínculo religioso sobre el de naturaleza?

Ángel GALÁN SÁNCHEZ
Universidad de Málaga

Los mudéjares de Castilla y el Reino de Granada (c. 1482-1525): nuevas perspectivas de una relación intensa

Xavier CASASSAS CANALS
Universität Salzburg

La peregrinación (ḥajj) desde Castilla en época mudéjar: viaje de ida y vuelta a La Meca de un musulmán de Ávila, Umar Batún, a finales del siglo xv

Debate

➤ **16h-19h45**

... HASTA EN LAS ARTES Y LAS LETRAS

Preside
Yolanda MORENO MORENO
Universidad Nacional de Educación a Distancia

María Judith FELICIANO CHAVES
Investigadora independiente
y Cynthia ROBINSON
Cornell University

Mito y realidad de la mano de obra mudéjar/morisca (o una nueva aproximación al mudéjarismo en las artes)

María Jesús VIGUERA MOLINS
Universidad Complutense de Madrid
Circulación de manuscritos

Alice KADRI
Université de Nantes

L'étude philologique des textes aljamiados : révélateur de circulations mudéjares

Javier JIMÉNEZ GADEA
Museo de Ávila

y Olatz VILLANUEVA ZUBIZARRETA
Universidad de Valladolid

Présentation du Projet « Duero mudéjar »

Lugar de celebración

**CASA DE VELÁZQUEZ,
MADRID**

➤ Secretaría: Flora Lorente

E-mail: secehehi@casadevelazquez.org
Tel.: 0034 914 551 580

➤ **9h-13h45**

LOS MORISCOS Y SUS REDES CULTURALES Y COMERCIALES (I)

Preside
Alice KADRI
Université de Nantes

Nuria MARTÍNEZ DE CASTILLA
Universidad Complutense de Madrid

La circulación del Corán en las comunidades mudéjares y moriscas

Hossain BOUZINEB
Université Muhammad V de Rabat

Comunicación y circulación de la información entre los moriscos

Juan Carlos VILLAVARDE AMIEVA
Universidad de Oviedo

Circulación de textos aljamiados peninsulares en el exilio morisco

Serafín de TAPIA SÁNCHEZ
Universidad de Salamanca

Arrieros, mercaderes, mesoneros... y, sobre todo, moriscos

Alice CARETTE
Université de Grenoble

La circulation des morisques dans les récits chrétiens de la guerre des Alpujarras (Hurtado de Mendoza, Mármol Carvajal, Ginés Pérez de Hita)

Debate

➤ **16h-18h15**

LOS MORISCOS Y SUS REDES CULTURALES Y COMERCIALES (II)

Preside
Javier JIMÉNEZ GADEA
Museo de Ávila

Luis ARAUS BALLESTEROS
Universidad de Valladolid

Redes y trasiegos entre los moriscos de Valladolid y Cuéllar

Trevor J. DADSON
Queen Mary University of London

Formas de movilidad entre los moriscos del Campo de Calatrava

Conclusiones

Stéphane BOISSELLIER
Université de Poitiers